

Толока

делаем
Дсаами



делаем Дсаами

№ 6 (219), март 2010

Мастерам и мастерицам
практические советы,
доступные идеи
от читателей

Праздничная семейка

14

Внимание!
Досрочная подписка
завершается!

В номере:

3

Бутылочный
фронтон

18

Книжка
из фанеры

20

Пасхальная
вышивка

Фото: Ольга ХОЛОДНЫХ, г. Усть-Лайнск

ISSN 1812-0733



9 771812 073001 10006

Колонка редактора

Хозяйственная

Здравствуйтесь, наши дорогие читатели! Да уж, давненько не было такой зимы — на исходе март месяц, а весна теплом пока что не балует. Тем не менее, дни становятся все длиннее, а забот у дачников-сельчан все прибавляется.

Многие уже даже успели открыть парниково-тепличный сезон, во всяком случае — на страницах нашего издания! Может быть, советы огородников-самоделкиных пригодятся и вам? К примеру, о том, как построить долговечную теплицу (см. стр. 5). А если вас привлекает более быстрый и дешевый вариант, можно обойтись и небольшим «гимнастическим» парничком (ищите его описание на стр. 8). Там же найдете и совет, как смастерить маркер для редиса.

Если помимо огородных дел вас интересуют всевозможные технические хитрости (обращаюсь сейчас в большей степени к мужчинам), загляните на стр. 11. Вдруг и вы захотите по примеру нашего читателя сконструировать мини-усилитель для плеера? Или, скажем, переоборудовать стоящую без дела старую швейную машинку в... электролобзик (читайте о подобной «хитрости» на стр. 16). А если вы и сами изобрели нечто интересное, отбросьте излишнюю скромность и присылайте в редакцию описание собственной технической разработки (разумеется, вместе с чертежами и фото!).

Каждая хозяйка мечтает придать домашнему интерьеру некую изюминку. Вас привлекают смелые дизайнерские решения? Попробуйте сделать прямо в доме живописный альпинарий (не пропустите стр. 13).

Однако за всеми житейскими хлопотами и творческими поисками не забывайте о душе. Искренне поздравляю всех с приближающимся праздником Светлого Христова Воскресения. Мира и благополучия вашим семьям, тепла, доброты и любви!

Удачи всем вам и душевного равновесия!

Елена НЕКРАШЕВИЧ.

E-mail: LenaN@toloka.com

Требования к авторам по оформлению статей

■ **Текст — отдельно, рисунок — отдельно!** Описывая свое изделие, старайтесь не упустить важных деталей, чтобы было понятно другим.

■ **Рисунки, схемы, чертежи**, а также цифры и надписи на них выполняйте аккуратно и разборчиво!!! (желательно черной гелевой ручкой на белой, чистой с обеих сторон бумаге, а не на тетрадных листках).

■ **Фотографии** должны быть четкими, контрастными, чтобы изделие, о котором вы пишете, было на первом плане! Если хотите, чтобы снимки были возвращены, не забудьте указать это в письме и вложить чистый конверт с обратным адресом.

Редакция

Подпишись — и выиграй!

«Активная двадцатка»

Уважаемые читатели! В период подписки на 2-е полугодие 2010 года приглашаем вас принять участие в нашем очередном конкурсе «Активная двадцатка».

Название его говорит само за себя! У каждого из вас есть возможность проявить активность и попасть в **двадцатку победителей** конкурса, получив от издательства один из **20-ти ПРИЗОВ**, среди которых **5 электровентиляторов, 5 напольных весов, 5 блендеров и 5 радиочасов**.

Условия таковы: для участия в конкурсе надо **оформить подписку на газету «Толока. Делаем сами» на 2-е полугодие 2010 г. СЕБЕ и ДРУГУ** и отправить копии подписных квитанций на адрес редакции: **214000 г. Смоленск, Главпочтамт, а/я 488, «Толока. Делаем сами»** — с пометкой на конкурс «Активная двадцатка».

А теперь **ВНИМАНИЕ!** Призы достанутся тем 20-ти участникам, которые отправят свои ксерокопии о полугодовой подписке на «ДС» **раньше всех** (дата отправки писем будет определяться по почтовому штемпелю отправителя)! При этом не забудьте указать **все ваши данные** (их перечень — на стр. 22), иначе вы автоматически выпадете из претендентов на победу!

Итоги будут подведены конкурсной комиссией 15 июля 2010 г., опубликованы во 2-м июльском номере «ДС».



ПОЛУГОДОВЫЕ ПОДПИСНЫЕ ИНДЕКСЫ «ДС»:

12660 («Почта России»),

63246 («Пресса России», «Роспечать»)

Кстати, ДО 31-го МАРТА вы еще можете оформить ДОСРОЧНУЮ ПОДПИСКУ на наше издание ПО СТАРОЙ ЦЕНЕ!

Призы будут отправлены победителям конкурса посредством почтовой связи согласно тарифам ФГУП «Почта России» не позднее 20 августа 2010 г.

Организатор конкурса «Активная двадцатка» — **ООО «Издательский дом «Толока»** (214000 г. Смоленск, ул. Октябрьской революции, д. 6, ИНН 6730043329, ОГРН 1026701445210). Тел. для справок (4812) 64-75-65.

Сроки проведения конкурса: с даты публикации его условий до 20 сентября 2010 года (включая время доставки призов победителям конкурса).

Именинники номера

ПОЗДРАВЛЯЕМ АВТОРОВ, РОДИВШИХСЯ В МАРТЕ!

ЦЕЛИКОВУ Галину Константиновну,
КУЗЬМИНУ Софью Ивановну,
ЛАТУХИНА Тимофея Алексеевича



Металлические кружева

Всегда мечтал оборудовать кузницу, но времени на это не хватало, а работа с металлом привлекала. Наверное, поэтому и выбрал для украшения дома определенный стиль металлических кружев, изготовленных более доступными методами обработки металла. Так постепенно дом украсили металлические узоры, а двор — садовая мебель, фонари, цветочницы.

Стальная красота

Из обрезков полосовой стали шириной 15-20 и толщиной 1,5-2 мм решил сделать металлические украшения. На основании (отрезок уголка) закрепил шаблон-копир (рис. 1). Его можно выточить из стали или другого доступного материала: текстолита, толстой фанеры.

Приспособление зажал в слесарных тисках. Конец полосы ввел в прорез шаблона. Затем, поворачивая полосу против часовой стрелки, сделал один виток (или два — в зависимости от размеров элемента) вокруг шаблона. Снял с него заготовку и, вставив в прорез противоположный конец полосы, закрутил вокруг шаблона. Сняв заготовку, придал ей окончательную форму при помощи плоскогубцев, раздвигая витки и подгибая отдельные участки.

Рисунок элемента (так называемый макет) выполнял в натуральную величину мелом на листе железа (подойдет и фанера). Затем, приложив элемент к рисунку,



Рис. 1



Рис. 2

ку, подогнал размеры. Этот же рисунок использовал при окончательной сборке изделия. Все заготовленные элементы наложил поверх рисунка, окончательно подогнал и соединил между собой электросваркой.

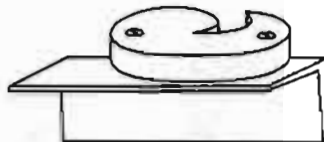
Для всех декоративных изделий использовал шесть основных элементов, конфигурация которых показана на рис. 2.

Колокол-звонок

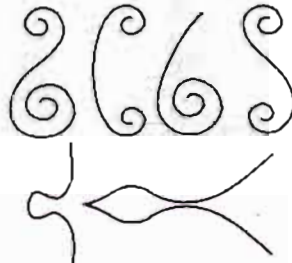
Друзья, зная о моем увлечении, подарили невесте где раздобытый ими бронзовый колокол. Пона-



чалу идеи, как его использовать, не было, потом догадался, что можно изготовить колокол-звонок. К пластине 12 приварил кронштейн 5, к которому сваркой прикрепил ось 6. На ось надел втулку 7. К ней приварил коромысло 11 длиной 80-100 см и поводок 9 так, чтобы при горизонтальном положении коромысла он был направлен вертикально вниз. К поводку при помощи двух накладок 10 закрепил колокол 2. Лицевую сторону устройства украсил декоративным узором из полосовой стали шириной 20 и толщиной 1,5 мм. К одному из концов коромысла прикрепил (шарнирно) тягу 3, оснащенную рукояткой 4. К противоположному концу коромысла подобрал и прикрепил грузик для равновесия (рис. 3). Чтобы позвонить, нужно



Рис. 3

всего лишь взяться за ручку и резко двигать тягу вверх-вниз.

И взрослым, и детям нравится звонить в этот колокол, который и украшает вход, и служит как обычный звонок, и помогает хозяйке собрать домочадцев к столу.

Рашид ШАКИРОВ,
г. Казань.
Фото автора

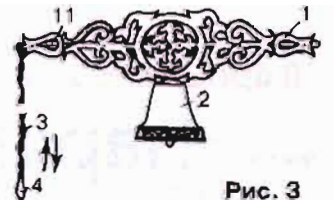
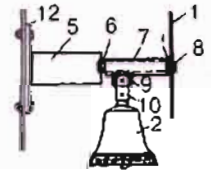
Бутылочный фронтон

Из пластиковых бутылок можно делать не только теплицы или интересные поделки, но и вносить изюминку в дизайн.

К примеру, донышки от бутылок мне пригодились для оформления фронтона садового домика. На мой взгляд, получилось не только оригинально, но и красиво.

Виктор БУРЦЕВ,
п. Серебряные Пруды Московской обл.
Фото автора



НОВЫЙ
АВТОР

Обновочка

Перед Новым годом захотелось поменять гардины. Как всегда, денег перед праздниками не хватает, а так хочется новизны!

Купила белую и голубую ткань, кусок бейку в тон и тесьму. Обработала все детали косой бейкой. Присобрала и сметала сваги и каскады (см. рис.).

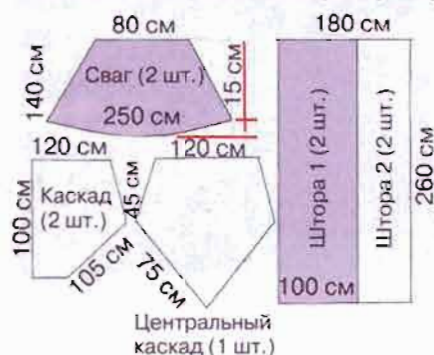

Неподвижную переднюю часть пришила на 1-й отрезок тесьмы по ширине, равной карнизу. Последовательность такая: правый каскад, первый сваг,



центральный каскад, второй сваг, левый каскад. Разрезала пополам второй отрезок тесьмы. Пришила к каждой половинке присобранные вместе



голубую и белую шторы (фото 1, 2).
Татьяна ФИЛОНЕНКО,
г. Волноваха Донецкой обл.
Фото автора

В продаже с 23 марта!

«Нарядное окошко»

Пусть все говорят, что глаза — зеркало души. Но мало кто знает, что шторы — это «глаза» интерьера. Именно шторы связывают вместе все элементы обстановки, придают комнатам шарм и подчеркивают вкус хозяев.

Нужны самые модные тенденции или нестареющая классика, советы от профессионалов и опыт любителей? Как правильно «одеть» ваши окна, подобрать ткань, модель штор, форму ламбрекенов? Как создать неповторимый уют и наполнить ваше жилище светом и воздухом? Как ухаживать за шторами, стирать и гладить? Есть еще вопросы? Тогда мы идем к вам!

Не пропустите журнал «Делаем сами. Спецвыпуск» «НАРЯДНОЕ ОКОШКО»!



ОТ РЕДАКЦИИ. Уважаемые читатели! Огромное спасибо всем, кто откликнулся на наш призыв и прислал фотографии и описание своих необыкновенных штор для спецвыпуска «Нарядное окошко». Однако писем оказалось слишком мало! Но не расстраивайтесь, ваш труд не пропадет! Мы решили ввести рубрику «Нарядное окошко» на страницах «Делаем сами», где будем публиковать не вошедшие в спецвыпуск работы. А если вы еще не успели похвастаться своим гардинно-тюлевым шедевром, сделайте это сейчас. Ждем ваших писем!

«Фигус. Мир гигантов и карликов»

Новый спецвыпуск «Домашних цветов» — это настоящий путеводитель в мире фикусов. В нем правила ухода и формирования, рассказ о фикусах — душителях и баньянах, характеристика видов, ответы на вопросы читателей и рецепты здоровья и красоты. Автор — Олег Алейников.

Купите — не пожалеете!



НОВЫЙ АВТОР

Долговечная теплица

Считаю, что теплицы, покрытые пленкой и стеклом, себя изжили. Предлагаю свой долговечный вариант — максимум размеров при минимуме отходов дорогих материалов.

Основные материалы (рис. 1, 2): два стандартных листа поликарбоната (6х 2,1 м), оцинкованный профиль узкий (3 м, 20 шт.), оцинкованный профиль широкий (3 м, 12 шт.), замок для широкого профиля (4 шт.), пластиковый профиль (3 м, 3 шт.), саморезы (15 мм, 100 шт.).



Рис. 1 Общий вид теплицы

1 — узкий П-образный профиль, 2 — широкий П-образный профиль, 3 — замок, 4 — пластиковый профиль, 5 — дверь, 6 — форточка, 7 — петли (4 шт.), 8 — ручки (2 шт.).

Совет

При закладке компонентов грунта в теплице сделайте внутренний уровень ниже, чем за ее пределами. Этим вы увеличите не только высоту теплицы, но и уровень влажности почвы.

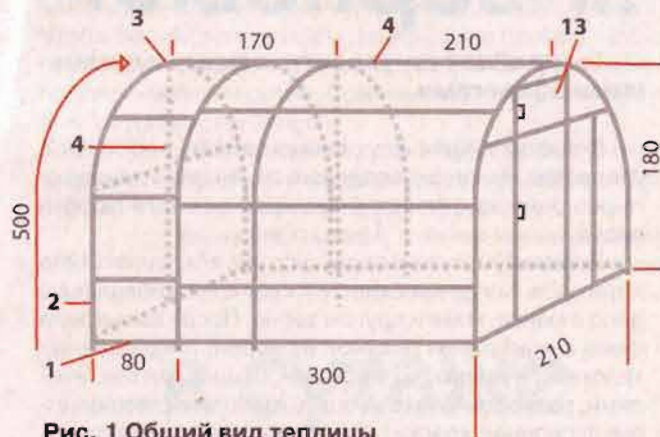
После распиловки листов карбоната по представленным размерам торцы фрагментов следует заклеить скотчем для предотвращения попадания влаги внутрь сот (между слоями) — в случае морозов вода замерзнет, что приведет к нежелательному увеличению теплоотдачи.

Ножницами по металлу в



Рис. 2 Вид спереди



Рис. 3 Полудуга каркаса

верхней части профилей 2 вырезаем с интервалом 15-20 см **треугольники** (рис. 3). Две стойки, согнутые в **полудугу**, скрепляем **замком** (рис. 4). Накрыв каркас двумя листами поликарбоната, соединяем их сверху между собой **пластиковым профилем** (рис. 5). То же самое делаем в месте соединения листов с торцов теплицы. Для проветривания и закалки саженцев ставим **дверь 5** и **форточку 6** — обе подвешены на **петлях 7**.

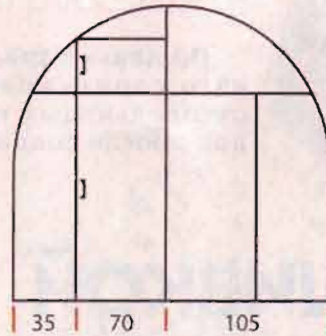
При обрезке оцинкованного профиля 2 останутся куски длиной 50 см. Их нужно закопать на 40 см в грунт впритык к угловым стойкам и прикрутить **саморезами**. Такое конструктивное решение позволит переносить теплицу на другое место (в случае заражения почвы трипсами или в целях севооборота).

Достоинства предлагаемой теплицы: дол-

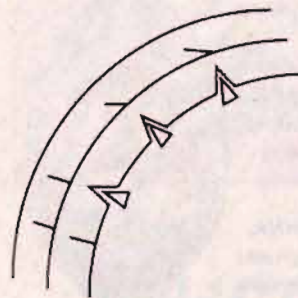

Рис. 4 Замок для соединения профилей



Рис. 5 Пластиковый профиль (разрез)

говечность, теплосбережение, влагонепроницаемость, изоляция растений от ультрафиолетовых лучей. Нагрузка на почву составляет 70 кг/кв.м при толщине поликарбоната 4 мм.

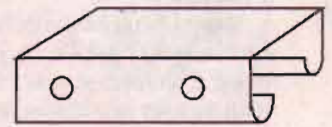
Владимир ГРИШКО,
с. Зубковичи
Житомирской обл.

Вечные «рейки»

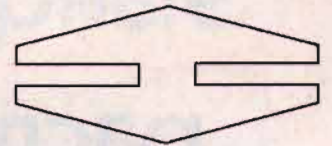
Близится сезон теплиц и парников. В большинстве случаев при креплении пленки на каркасе по-прежнему используют деревянные рейки, прибитые гвоздями. Они, увы, недолговечны. Солнце и повышенная влажность вызывают загнивание, и осенью при разборке теплиц рейки нередко ломаются.

А между тем, в буквальном смысле этого слова, «на улице» лежит крепкий материал, который устойчив к солнечным лучам, не поддается гниению и при этом обладает большой прочностью.

Речь о **пластиковой ленте**, кото-

рой обвязывают упаковку крупногабаритных бытовых приборов (холодильники, кухонные плиты, стиральные и посудомоечные машины), фиксируют на поддонах кирпич, силикатные блоки и тротуарную плитку. При целенаправленном поиске раздобыть ее не

составит большого труда (на рынках, стройках, возле магазинов).

Для крепления ленты на деревянном каркасе любой конфигурации нужен лишь **мебельный степлер** (скобозабивной пистолет) и упаковка скоб. Добавлю еще, что парник или теплица, на котором пленка укреплена подобным образом, смотрится очень эстетично.

Александр ПОТОЦКИЙ,
г. Барановичи Брестской обл.



Чем не Фаберже?!

По давней традиции в Светлое Христово Воскресенье принято дарить крашенные яйца. Однако наши читательницы-рукодельницы с помощью самых простых и обычных материалов смогли создать истинные шедевры.

...С ВЫШИВКОЙ

Деревянную заготовку обтянула белым шелком, закрыв швы красивой тесьмой.

Вышила на канве зайца. Обрезав вышивку по контуру, подержала ее в разведенном желатине, пока тот не впитался, и приложила к обтянутому шелком яйцу.

Елена МУХАМЕДШИНА,
г. Саракул, Удмуртия.
Фото автора



...«ЗЕРНОВКИ»

Такие яйца станут оригинальными домашними оберегами.

В сыром яйце с двух сторон делаю небольшие отверстия, выливаю содержимое, яйцо высушиваю. Через одно из отверстий засыпаю немного любого зерна.

Порвав бумагу на мелкие кусочки, обклеиваю яйцо в три слоя. Когда высохнет, наношу клей и обваливаю яйцо в манке, маке и другом зерне. После высыхания фона выкладываю рисунок из зерен, покрашенных красками (гуашью, акриловыми, пищевыми красителями, разведенными в небольшом количестве водно-эмульсионной краски). Даю высохнуть и устанавливаю получившийся оберег на какую-нибудь подставку.

...расписные

Живые цветы в букете не люблю, больно смотреть, как они умирают. Вот и сделала «букетик» из расписных яиц. Будет стоять долго и радовать окружающих.

Обыкновенной гуашью, добавив немного клея ПВА, разрисовала яйца. Когда высохли, покрыла бесцветным лаком для ногтей. Надела на верхушку соломки и получила оригинальную композицию.



Александра ДЕМИДЕНКО,
г. Орехов Запорожской обл.
Фото автора



Инесса КАТЫШЕВА,
г. Черновцы.
Фото автора

...ажурные

У меня есть простой и быстрый способ украшения пасхальных яиц: декорирую их тесьмой, лентами, кружевом, бусинками, пуговицами и т.д.!

Делаю в яйце небольшое отверстие и выливаю содержимое в тарелку (можно потом приготовить омлет). Яйцо промываю и высушиваю.

Наматываю на него по диагонали тесьму или ленту шириной не более 1 см (иначе она будет топорщиться). Чтобы тесьма не съезжала, на концы ее наношу немного клея или закрепляю английской булавкой, воткнув в проделанное отверстие. Приклеиваю или пришиваю на ленту бусинки, пуговицы.

Для устойчивости делаю для яйца подставку: отрезаю полоску бумаги 5-7 мм шириной, скручиваю в окружность d 4 см и обматываю поверх тесьмой.

*Елена БЕСПАЛОВА, г. Канев Черкасской обл.
Фото автора*



...в сутаже

Обмазывают деревянную заготовку клеем и обматывают сутажем (плетеным шнуром). В качестве украшения использую бисер (можно вышить крестик или буквы ХВ). На «верхушке» яйца прикалываю бантик из ленточки.



*Зоя НОВОСИЛЬЦЕВА,
г. Меленки Владимирской обл.
Фото автора*

...бисерные



В качестве основы использую деревянные заготовки (они жесткие и нескользкие). Чаще всего, оплетая яйца, делю их пояском, затем украшаю низ и верх. На фотографии можно увидеть и так называемое распоясанное сетчатое яйцо, т.е. без разделительного пояска, оплетенное бисерной сеткой. Красиво, не правда ли?

*Галина ЦЕЛИКОВА,
р.п. Александров-Невский Рязанской обл.
Фото автора*

Маркер для редиса

Сеять семена вручную в рядки, а потом прореживать ростки экономически невыгодно. Кроме того, при прореживании нарушается корневая система расположенных рядом растений, что задерживает их рост.

Площадь питания одного корнеплода редиса зависит от его величины, спелости и в среднем составляет 25 кв.см (что сопоставимо с площадью рассады капусты). Однако **конфигурация** этой площади может быть разной. В рекомендациях авторитетных ученых встречаются разные **схемы** посева редиса: 4x6,

3x8, 2,5x10, 4x5, 5x6, 5x4, 7x6, 5x5, 6x3 см. Оптимальная глубина заделки семян — 1-2 см.

Чтобы обеспечить посев с точной нормой высевки, рекомендую воспользоваться специальным **маркером** для редиса, который очень легко сделать самому (фото 1). С его помощью на грядке получаются отвер-

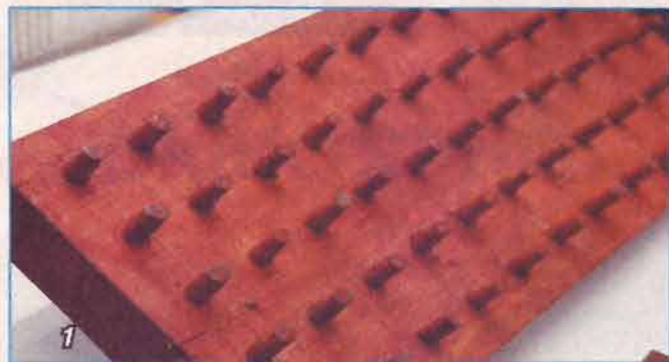

стия глубиной 2 см, площадью питания семян 3,5x3,5 и 3,5x7 см. Я сею по схеме 3,5x3,5 см. Затем корнеплоды через ряд прорываю и использую в пищу. Оставшийся редис растет и развивается на двойной площади питания, т.е. 3,5x7 см.

Основу маркера составляет струганая **доска** 40x20x4 см. Сверлим в ней 55 **отверстий** — для площади питания семян 3,5x

3,5 см. Вставляем в них конусообразные деревянные **зубья**, выступающие наружу на 2 см. С обратной стороны прикручиваем **ручку** (фото 2).

Перед посевом редиса почву следует выровнять, взрыхлить и «прикатать». При необходимости смочить верхний слой, чтобы до закладки семян в отверстия не сваливались комочки рыхлой и сухой земли. После посева семян лунки нужно слегка присыпать, используя тыльную сторону граблей.



Сергей БАРСУКОВ,
канд. с-х наук,
г. Могилев.
Фото
Алексея КУЛЬМАНОВА

«Гимнастический» парничок

Продаются сборные парники для огурцов или перца, состоящие из крестовин и пластиковых дуг с наконечниками. Нечто похожее, только гораздо дешевле, сделал на маминной даче мой муж (фото 1).

Три гимнастических **обруча**, купленных мной в «Детском мире», разрезал пополам. В каждом просверлил по три отверстия для натяжения веревок (рис. 1). Из толстых прутьев выстругал колышки длиной 20 см и привинтил **саморезами**, вставив в концы дуг (фото 2).

Парник накрываем полупрозрачной нетканкой, фиксируя ее на обручах канцелярскими **зажимами** для бумаги (рис. 2). Они имеют **закругленные «губки»** и не портят покрытие.



Рис. 1



Рис. 2

Ирина ПОСПЕХОВА,
г. Одинцово Московской обл.
Фото автора

В продаже с 23 марта!

«ЕСЛИ БОЛЯТ СУСТАВЫ»

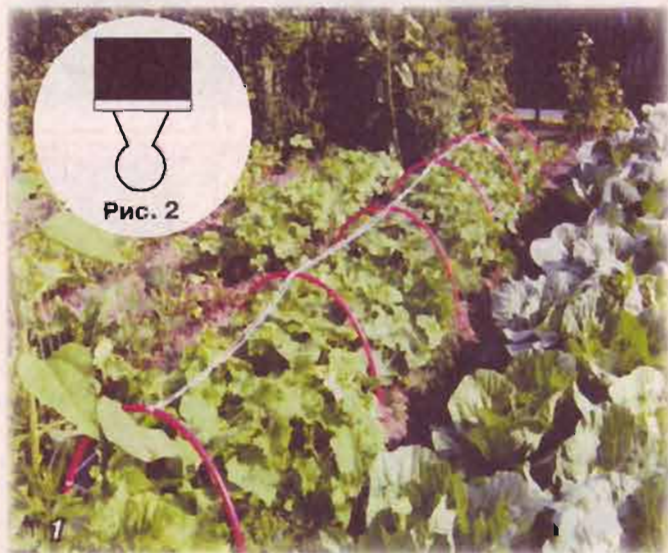
Вы уже построили на даче баньку под мудрым руководством «Делаем сами»? Только собираетесь приступить к строительству весной? В обоих случаях вы приняли правильное решение! Потому что банные процедуры весьма полезны для ваших суставов. Баня — одна из составляющих в комплексном лечении и профилактике заболеваний опорно-двигательного аппарата. Так считает заведующий консультативно-диагностическим отделением Белорусского РНПЦ травматологии и ортопедии Г.А. Урьев. А еще Геннадий Абрамович подробно рассказывает о современных подходах в лечении суставов, о том, что для них полезно, а что вредно. Интервью с компетентным собеседником ищите в газете «Народный доктор. Спецвыпуск» «ЕСЛИ БОЛЯТ СУСТАВЫ».

Также в выпуске — проверенные и надежные народные рецепты растирок и мазей для суставов, советы специалистов, травников, целителей.

Спрашивайте новинку в рознице!



Для тех, кто любит цветы

Создать своими руками цветник, привлекательный весь сезон, не так и сложно. Посадите неприхотливые многолетники: анемону японскую и нежную, аквилегию, астильбу, дельфиниумы, хризантемы, верески... Список продолжите сами, проявив фантазию и тягу к творчеству!

Любимые цветы обязательно порадуют пышной зеленью и яркими цветами, надо лишь уделить им немного внимания и заботы. Поможет в этом первый выпуск журнала «Школа цветовода» «ЭКСКЛЮЗИВНЫЙ ЛУННЫЙ КАЛЕНДАРЬ ЦВЕТОВОДА НА 2010-й ГОД». В нем вы найдете советы по уходу за растениями на каждый месяц. К тому же астролог, профессор, доктор с-х наук Валерий Авксентьевич МАТВЕЕВ подскажет наиболее благоприятные дни для основных работ.

Не пропустите!

Что Еще Хочет Стать Предпринимателем?

8 Способов Выгодно Распорядиться Зарплатой!

Организируйте свое производство:

1. Брусчатки;
2. Газо-пенобетона;
3. Шлакоблоков;
4. Колодезные колец;
5. Шелкографии;
6. Флокирования;
7. Витражей;
8. Сварочных работ.

Цены на наше оборудование доступны каждому!



Закажи Бесплатный каталог

Как не зависеть от центрального отопления?

Вам поможет Чудо-печь, работающая на жидком топливе (дизель, керосин). С ней Вы:

- обогреете дом, склад, теплицу, птичник, стройку...;
- разогреете еду; • сэкономите время (дозаправка через 10-12 ч.);
- быстро обогреете помещение (за 1,5 ч. — 50 м³);
- Вам не понадобится вытяжка, достаточно форточки!

Согрейтесь с Чудо-печью! В продаже — фитили 2,5 кВт; 37x42x32 см; 6 кг; гарантия 36 мес; срок службы 7 лет

Цена - 2500 руб.; от 2 шт. - 2490 руб. за шт!



Теплая пряжа своими руками!

У Вас есть собака, овцы или кролики, и Вы не знаете куда деть пух и шерсть от них? Сделайте пряжу! Благодаря электротялке Вы сможете:

- получать пряжу из чесаной шерсти, пуха, синтетических волокон;
- скручивать нити в одну;
- получать лечебную пряжу из собачьей шерсти.

Оставьте ручное прядение в прошлом!

255x125x220 мм, 3,6 кг, 40 Вт.

Гарантия 12 мес. В продаже катушки и ремни



Цена — 2790 руб.

Кому ещё необходим инкубатор с выводимостью 92%?

Чудо-наседка обеспечит:

- автоматический переворот яиц (каждый час);
- естественную вентиляцию;
- регулируемое увлажнение;
- оптимальную температуру!

Вместимость	Цена
36 яиц	3420 руб.
63 яйца (220/12 В)	3780 руб.
63 яйца (220 В)	3600 руб.
96 яиц (220/12 В)	4800 руб.
96 яиц (220 В)	4500 руб.

Гарантия 18 мес.
Срок службы 10 лет.
Пр-во Россия.

В продаже сетка для гусятных и перепелиных яиц, овоскоп

Чудо-наседка — здоровые цыплята!



Домашний хлеб за пару минут?

Многие хозяйки думают, что домашний хлеб — это очень хлопотно. Так оно и было. ... Пока не появилась хлебопечка. Вам нужно только загрузить продукты, а она:

- замесит, поднимет тесто и испечёт!
- Приготовит домашний полезный хлеб!
- Испечёт пирожки и сварит варенье (12 программ выпечки).
- Испечёт хлеб разного веса (до 900 гр) и к нужному времени (задержка выпечки до 13 ч.)!

Приятного аппетита!



Цена — 3450 руб.



Доставка по Центральной России Бесплатно!

Товар сертифицирован!



Звоните прямо сейчас! 8-800-2000-820 (звонок по России БЕСПЛАТНЫЙ); 8(8332) 40-98-05. Ответим на все ваши вопросы с 6.00 до 21.00 по тел.: 8(8332) 56-30-29, 57-31-24.



610026, г.Киров, а/я 10, отдел 90. Конфиденциальность доставки гарантирована! О доставке в отдаленные регионы уточните у наших менеджеров. Товары доставляются почтой. Оплата при получении. Сбор за почтовый перевод — 6% от стоимости товара. Если товар вам не подойдет, мы вернем вам деньги! (ст. 26.1 ФЗ «О защите прав потребителей»)



Ещё больше товаров для вас и вашего дома на www.mir-c.ru; www.ksin.ru

НОВЫЙ
АВТОР!

Под стать керамике

Тестоπλαстика, мукосоль, облегченная керамика... Как только не называют технику лепки из теста! Однажды «заболев» этим увлекательным занятием, леплю уже 8 лет.

У каждой мастерицы свой рецепт теста. У меня такой: перемешиваю 1 чашку соли «Экстра» и 2 чашки муки, добавляю около 2/3 ст. воды с размешанной в ней 1 ст.л. обойного клея или ПВА (для придания тесту эластичности, а готовому изделию — прочности).

Каждую деталь изделия леплю по отдельности на фольге. Чтобы придать объем листьям, лепесткам цветов, в нужных местах подкладываю под них кусочки фольги — она хорошо держит форму, после сушки фольгу убираю.

Раскрашиваю детали гуашью, иногда с добавлением клея ПВА — так краски меньше впитываются в тесто и цвета получаются ярче. Покрываю 1-2 слоями обычного строительного лака. На основу приклеиваю холст и готовые элементы композиции.



Ольга ИГНАТЕНКО,
ст. Новоминская, Краснодарский край.
Фото автора

Итоги конкурса «Мой дом: вокруг и в нем»

Призы — это только начало!

Вот и подошло время подведения итогов конкурса «Мой дом: вокруг и в нем». Спасибо вам, дорогие авторы, за активное участие — писем пришло очень много!

Комиссия в ходе долгих дебатов выбрала победителей. Встречайте! **Татьяна ТРУБАЧЕВА** из г. Льгова Курской обл. выигрывает пылесос в номинации «Интерьер для души». **Светлана КОЛОСОВА** из с. Знаменское Пензенской обл. побеждает в номинации «Лицо» дома» и становится обладательницей электродрели. А **Любовь СЕМЕНОВА** из г. Нижний Новгород получает мини-комбайн за победу в номинации «Всем на загляденье!». Поздравляем!

Но это еще не все. Вы знаете, сколько еще призов томится в ожидании своих победителей? Подпишитесь на «Делаем сами», чтобы участвовать в новых конкурсах и выигрывать!



Колонка для плеера

В молодежной среде наличие цифрового плеера — такой же необходимый атрибут, как и мобильный телефон. Небольшая коробочка легко помещается в кармане куртки: вставил наушники — и наслаждайся музыкой! Бывают ситуации, когда хочется прослушать любимую песню вдвоем или втроем. Для этого требуется аудиосистема. В продаже есть компактные колонки для плееров. Они, правда, требуют, минимум 3 батарейки, да и стоимость многих моделей весьма ощутима.

Я сделал свой вариант компактной колонки из подручных материалов. В качестве корпуса использовал сломанный будильник китайского производства (см. фото). Вынул механизм. На передней панели наметил центр и балеринкой (специальное сверло — прим. ред.) просверлил отверстие под динамик, а в боковой стенке сверлом — небольшое отверстие для входного провода.

В качестве усилителя использовал микросхему TDA7052 (а). Поскольку она требует минимальной обвески, спаял плату с навесным монтажом (см. рис.).

Для колонки подойдет любой динамик мощностью не менее 0,5 Вт, уместающийся в корпусе. Я взял пло-

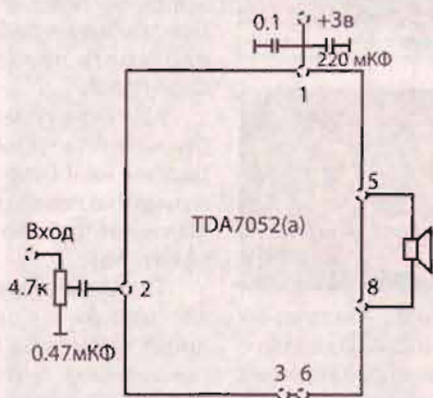

Принципиальная схема

ский из миниатюрного китайского радиоприемника. Приклеил его напротив отверстия в лицевой панели.



С обратной стороны закрыл поролоновой прокладкой и куском пластика, вырезанным по внутреннему периметру корпуса. На пластике закрепил колодку для двух батареек и плату усилителя. При желании можно закрыть усилитель пластиком и залить эпоксидкой.

Колоночка обошлась мне совсем дешево, выглядит достойно и компактно. Ее энергопотребление минимально, а звучание — приемлемого качества. Если сделать их две, можно слушать музыку со стереоэффектом.

Тимофей ЛАТУХИН, г. Тула.
Фото автора



DVD — через приставку

Как-то у моего телевизора вышел из строя видеовход для подключения DVD-плеера. Ремонт обошелся бы в приличную копейку, не говоря уже о покупке нового телевизора. Пришлось искать другое решение.

Взял старую, но в рабочем состоянии 8-битовую игровую приставку. Сбоку у нее были расположены четыре гнезда: для подключения блока питания (DC), аудиовыход (AUDIO), видеовыход (VIDEO) и высокочастотный выход (RF), служащий для подключения приставки к антенному входу телевизора.

Логистика

Обратимся к структурной схеме приставки (см. рис.). Блок Б1 — ее «мозг», поскольку на нем расположен вход для подключения картриджей с играми. На блоке Б2 находятся четыре вышеупомянутых гнезда и высокочастотный блок Б3. В такой компоновке питание через гнездо 1 (DC) поступает на блок Б2, затем через выключатель S1 — на блок Б1. Из него аудио- и видеосигналы поступают на выходы 2, 3 (AUDIO и VIDEO, соответственно), а

ответствующими выходами приставки, а выход RF коаксиальным кабелем — с антенным гнездом телевизора.

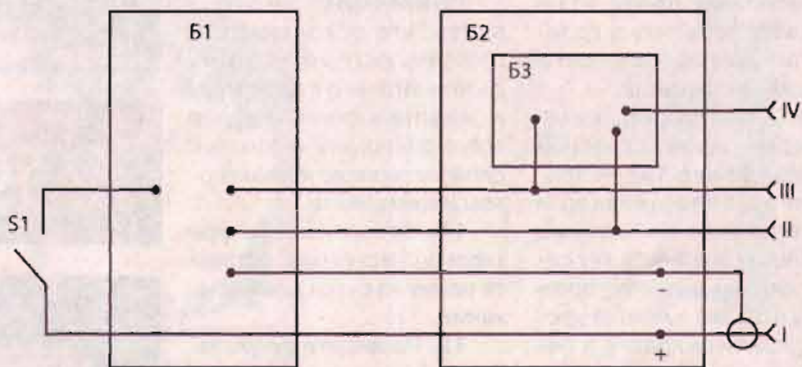

Структурная схема игровой приставки

также в блок Б3, из которого, преобразовавшись в высокочастотный сигнал, поступают на выход 4 (RF).

Подключение

Для подключения DVD сначала выключателем S1 отключаем Б1, чтобы он не создавал помех. При этом Б2 и Б3 остаются под напряжением. Соединяем выходы AUDIO и VIDEO с со-

Осталось настроить любой свободный канал телевизора на прием сигнала от приставки. Это довольно простая процедура.

Вышеописанным способом можно подключать DVD, BM и т.д. абсолютно к любому телевизору, даже к старому ламповому.

Владимир ПЕРКУН,
д. Невада Гродненской обл.

Урок 12. Мозаика с обманкой

(Окончание. Начало в № 4)

7. Параллельно бисеринкам приклейте тонкие прямоугольные прозрачные детали терракотового цвета (фото 9), а затем квадратики из тессеры по нарисованным линиям периметра (фото 10).



ВНИМАНИЕ! Не забывайте делать между деталями одинаковые щели.

8. Заполните мелкими квадратиками из тессеры пространство между уже приклеенными линиями из бисеринок (фото 11) и оставьте табличку в горизонтальном положении на ночь для высыхания.

9. Оставшуюся площадь фанеры покройте красной краской (фото 12) — прозрачное белое стекло в готовом виде примет вид красного (это и есть тот самый хитрый ход, о котором я вам сказала в начале урока!). Налейте краску в небольшую емкость и погрузите поролоновый тампон так, чтобы впиталось немно-



го краски, а по извлечении она не стекала и не капала с него. Легкими движениями нанесите краску на фанеру с тессерой (случайно окрашенные участки тессеры сразу же очищайте, вытирая тряпочкой, бумажными салфетками или ваткой, слегка смоченной ацетоном).

10. После полного высыхания заполните оставшиеся зоны измельченным белым прозрачным стеклом как можно плотнее, тоже следя за равномерностью щелей (фото 13).

ВНИМАНИЕ! Не забывайте, что осколки стекла очень острые, поэтому разбивайте его в перчатках и защитных очках, а лучше всего заверните в толстый слой материала и лишь потом измельчайте.

11. Заполнив весь фон тессерой и стеклом, оставьте рамку на сутки для высыхания.

12. Разведите сухую замазку черного цвета (см. урок № 2 в «ДС» №№ 6, 8 за



2009 год — прим. авт.). Черный хорошо контрастирует с красным фоном (фото 14).

ВНИМАНИЕ! Дальнейшую работу обязательно выполняйте в перчатках и подстелив на рабочую поверхность полиэтилен и слой газет.

13. При помощи мастихина или гибкого куска резины нанесите замазку-затирку на поверхность мозаики и вотрите во все щели (фото 15).

15. Когда замазка слегка подсохнет (время зависит от марки), протрите поверхность мозаики (см. урок № 2) влажными тря-



Совет

Не забывайте главное правило: перед тем как поместить табличку на постоянное место, мозаике нужно дать полностью высохнуть (от 2-х недель до месяца)!

почками в несколько приемов с небольшими промежутками, чтобы увлажненная замазка в швах успевала подсохнуть (фото 16). Удаляйте лишнюю замазку до тех пор, пока тессера и стекло не засверкают чистым цветом (фото 17).

16. Деревянную рамку тоже окрасьте в контрастный черный цвет. Когда краска высохнет, уложите рамку на столе в горизонтальном положении, повернув обратной стороной деревянного каркаса вверх. Наложите готовую фанерку с мозаикой. В нескольких местах по периметру просверлите в ней для шурупов сквозные отверстия, а в каркасе рамки — где-то наполовину ее толщины. Промажьте каркас рамки клеем, наложите фанерку с мозаикой, совмещая отверстия, и скрепите конструкцию шурупами. Табличка в рамке готова! (фото 18).

Альпинарий дома?! Легко!

Не знаете, как соединить в одной комнате гладкие обои и фактурную штукатурку? Есть хороший способ — соединять разделяя. У меня таким разьединением стало панно — импровизированный каменистый садик с растениями и мини-прудиком, которое я расположила между двумя дверями.

В комнате тогда шел ремонт. На черновом полу у стены я начертила полукруглую границу прудика и по ней выложила из камня стеночку (выше уровня будущего пола). На дно получившейся ямки для гидроизоляции положила толстую пленку. Замесив и залив цементный раствор, вставила пластмассовый тазик для прудика и несколько контейнеров для растений.

Панно сделала на стене, используя камни, щебенку, куски глины, ракушки, колотую плитку. На фрагмент стены наносила слой плиточного клея и вдавливала кусочек материала. Когда элемент подсыхал, убирала излишки клея мокрой губкой. Так, шаг за шагом, за несколько дней сделала все панно. После камешки и ракушки покрыла лаком. Когда все хорошо высохло, стену



украсила кашпо с цветами (фото 1).

Прудик наполнила водой, установила маленький декоративный фонтанчик. Сверху накрыла не крупной металлической сеткой, вырезанной по размеру тазика, и засыпала ее камешками. Вокруг водоема посадила цветы. А после ремонта на готовый пол уложила ковролин с растительными мотивами. Получился цветущий луг (фото 2). В созданных условиях цветы растут яркими и пышными без всяких подкормок.

Софья КУЗЬМИНА,
д. Орлово Витебской обл.
Фото автора

НОВЫЙ
АВТОР

Часы-ключница

Покупая номера «ДС», каждый раз удивляюсь выдумке и мастерству читателей. Вот и решила внести свою лепту и поделиться советом, как сделать ключницу из старых часов.

Убрала внутренний механизм часов, оставив деревянную коробку с пластмассовым домиком спереди и открывающейся крышкой сзади. Пластмассовую деталь отвинтила, разукрасила акриловыми красками и прикрепила на заднюю крышку. Она стала фасадом. Образовавшееся сзади отверстие закрыла фанеркой. Циферблат и стрелки часов покрыла бронзовой краской из баллончика. Затем взяла цепочку, на которую закрепила 2 еловые шишки, окрашенные в золотистый цвет, и повесила на часы. Вместо кукушки в домик вставила картинку. Внутри для ключей прибила гвоздики (можно ввинтить саморезы).

Вот и все, часы-ключница готова.



Светлана ТКАЧЕНКО, г. Кировоград.
Фото автора

Детки-цыплятки

стежками спереди и сзади, затем пришейте по всему периметру (фото 11, 12).

■ Аналогично пришейте гребешок (фото 13).

■ Одним сквозным стежком прихватите бородку (фото 14), пришейте крылышки в виде отлетных карманов.

■ Из плотной ткани (возьмите прорезиненную тряпочку для мытья посуды: она яркая и хорошо держит форму) вырежьте два треугольника: побольше и поменьше — для клюва. Согнув их посередине, приклейте термопистолетом к голове, в углубления на бородке, посадите на клей глазки. Вот такая красавица у нас получилась (фото 15)!

■ На сложенной вдвое желтой ткани обведите и отстрочите на машинке 5 дет., оставив отверстия внизу заготовок и срезав близко к краю припуск на шов (фото 16).

■ Набейте тельца синтепоном и, подвернув ткань, туго стяните отверстия (фото 17).

■ Из красного драпа вырежьте гребешки, из остатков от мамино-го клюва — миниатюрные треугольники-клювики (фото 18) и приклейте.

■ Черной ниткой прошейте насквозь глаза-точки (фото 19).

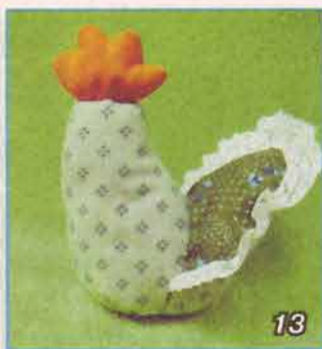

■ Посадите на силиконовый клей небольшие кусочки синтепона — крылышки (фото 20).

■ Готовых цыплят посадите маме-наседке в отлетные карманы-крылышки, опоздавших и не поместившихся — рядом с ней. Можно поселить все семейство в корзинку — более уютно-гнездышка не придумаешь (фото 21) или использовать для декора композиции плетеную подставку под горячее (фото 22).

Рукотворная пасхальная композиция готова!

Ольга ХОЛОДНЫХ,
г. Усть-Лабинск,
Краснодарский край.
Фото автора

Суперлобзик... из швейной машинки

Один из инструментов, который должен быть у каждого мастера, — электрический лобзик. Конечно, приобрести его сейчас не проблема, но прелесть ручной работы — в индивидуальности и удобстве, которые не сможет обеспечить ни один покупной аппарат.

Бочка меда

При изготовлении этого шедевра использовал разнообразие подручные материалы: часть шатунного механизма от швейной машины, ручки от косы и старого рубанка, корпус и шестеренки от ручной дрели, лицевую панель от измерителя давления, вентиляторный двигатель, выключатель, подшипник и конденсатор на 10 мкФ.

За основу взял трехфазный двигатель от вентилятора. Для перевода на 2 фазы (для подключения к розетке в квартире) обмотки двигателя соединил звездой, к двум лучам которой приладил вилку, а третий луч подключил к одному из проводов через конденсатор емкостью 5-10 мкФ и напряжением 300 В.

В двухпроводную цепь добавил выключатель. Подключая конденсатор к одной либо другой фазе двигателя, можно менять направление вращения.

На валу двигателя закрепил ведомую малую шестеренку от ручной дрели.

В корпус ручной дрели вставил часть коленвала от швейной машинки. На один конец коленвала надел подшипник подходящего размера, который в свою очередь с помощью хомута прикрепил к корпусу дрели. На второй, более длинный конец коленвала надел подшипник с ведущей шестеренкой от дрели, закрепив его на корпусе.

Соединил двигатель и часть корпуса от старой электродрели. Снизу закрепил с помощью винтов направляющую муфту, через которую пропустил держатель пилки. В нижней части держателя сделал продольный разрез длиной 1 см и шириной 1 мм для пилки. Зафиксировал пилку хомутом. Смастерил его из куска трубки подходящего размера, в которой просверлил отверстие и нарезал резьбу под винт. Верхнюю часть держателя пилки подвижно соединил с шатуном от швейной машинки. Шатун приладил к коленвалу.

Весь механизм смазал и закрыл крышками от дрели, к одной из которых прикрепил ручку от рубанка. Сверху приладил ручку от косы. В районе большого пальца установил кнопку

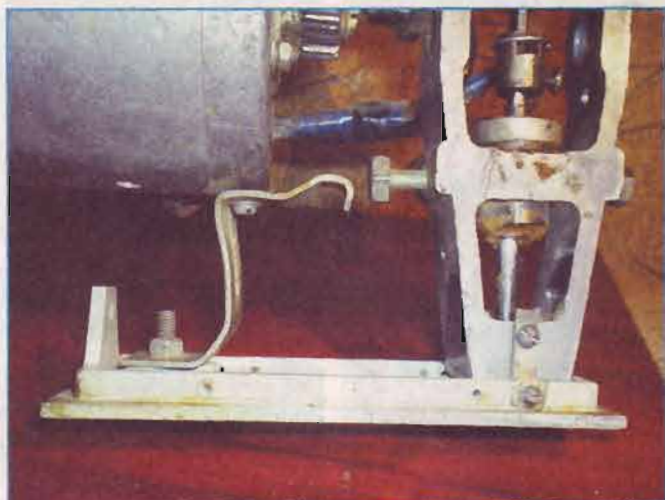

включения питания. К нижней части ручной дрели и двигателю приделал лицевую панель от прибора с пропиленными отверстиями в районе хода пилки.

Ложка дегтя

Единственный недостаток этой конструкции — от-

сутствие вентилятора для сдувания опилок. Впрочем, данный инструмент предназначен для домашнего использования, поэтому вентилятор с успехом заменяет пылесос.

Александр ЕРШОВ,
г. Орша.
Фото автора

Книга: 2010 г. 400 стр. + диск для компьютера: 374 стр. текста и 48 видео - 4 часа.

КАК ОТКРЫТЬ СВОЁ ДЕЛО

505 вариантов от простейших (без начальных затрат; одному или семье) до домашних мини-линий, фермер, хозяйства и мини-цехов с доходом до 300 тысяч рублей в месяц. Содержит: анализ рынка, с чего начать, технологии, оборудование, фото, видео, чертежи, обучение, лизинг, окупаемость, цены, затраты, сбыт, адреса, телефоны.

- заработка в квартире, в доме, в мастерской, на участке...
- доходные растения, животные...
- сделай сам: кирпич, блоки, пенобетон, рабиза, спирт...
- переработка с/х продукции и отходов, грибы и многое др.

Оплата при получении - 532 р.
607220, Арзамас, ИЦ "Алмаз", 17-06
т. 8-831-410-81-14. www.almaz.ru



Хранительница пакетов

Однажды увидела в продаже куклу-накопитель для пакетов. Идея мне понравилась. Воспользовавшись советами «ДС» и своим запасом лоскутков, сделала свою Матренушку — хранительницу пакетов.

Одна голова — хорошо...

Для **головы** вырезала из плотного картона круг d 9 см, положила на него несколько слоев синтепона и обтянула телесной тканью. В небольшой кружок ткани уложила шарик синтепона. Затянула ниткой. Получился прелестный **носик**. Сформировала барыне **щечки**. Прошила и слегка стянула ниткой левый глаз и левый угол рта.

Повторила операцию с правой стороны лица. Вышила **брови, ресницы и улыбку**. Приклеила **глазки**.

Для **прически** взяла нитки. Украсила куклу **пуговицами-серьгами**. Сзади к голове приделала **петельку**.

Ах, какая фигурка!

Выкроила детали **туловища** из манжет рубахи (рис. 1). По верхнему краю ткани пришила полоску кру-

жева шириной 5 см. Сшила вместе боковые края «тела» с кружевами, подвернув ткань на 0,5 см внутрь. Следом из 2-х узких полосок кружева длиной 11 см сделала 2 трубочки. Ровный край каждой из них, затянув ниткой, пришила к туловищу под кружевную оборку. Стянула кружок ткани и набила синтепоном. Получились **2 кулачка** с небольшим тканевым «хвостиком». Каждый шарик-кулачок поместила «хвостиком» в рукав. Затем стянула рукава примерно в 1 см от края и закрепила несколькими стежками, захватывая кружево и «хвостики» кулачков. **Руки** готовы! Смастерила **бюст** — набила 2 кружка из ткани синтепоном и обтянула кружевом. Пришила **голову**, замаскировав шов бусами-пуговицами.



Юбочка с секретом

Сшила юбку из 2-х кусков ткани в форме трапеции (рис. 2). Приладила к верхнему краю переда полоску кружев в сборку. Спереди пришила **фартучек** от детского платья. Именно в кармашке фартучка храню пакеты для мусора. Подогнув верхний край на 3 см, сформировала **кулиску** для шнура. Продела **шнурок** и стянула юбку.

Татьяна ПОПСУЙ,
с. Поспелиха,
Алтайский край.
Фото автора

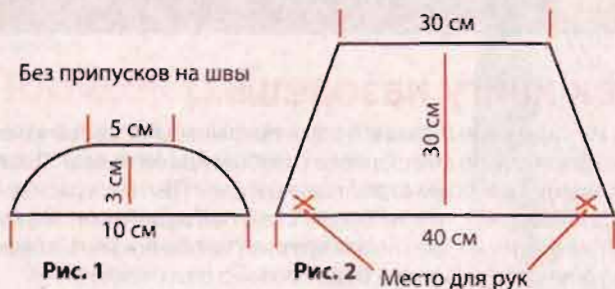

Думочки с пуговицами

Когда мы делали в доме ремонт, о многом, что было запрятано, пришлось вспомнить. На глаза попала коробка с пуговицами-запасками. Долго не знала, куда их приспособить, пока однажды, листая подшивку «ДС», не натолкнулась на совет украсить старыми пуговицами подушки. Им я и воспользовалась.

Сантиметровой лентой измерила подушку по ширине и высоте и построила выкройку на бумаге, прибавив по 1 см на всех срезах, чтобы наволочка облегалась свободно, и еще по 1,5-2 см — на швы по всем срезам. Из нарядной ткани выкроила заготовку для наволочки. Срезы на сыпучей ткани обметала на оверлоке (можно швом зигзаг, следя за тем, чтобы строчка не затягивала срезы изделия). На бумажной выкройке разложила пуговицы и определила зону, где будут пришиваться. На серой подушке разместила пуговицы по диагонали (фото 1).

Для желтой взяла несколько наборов из одинаковых пуговиц (фото 2).

По размерам полученной зоны из флизелина вырезала деталь, приклеила ее при помощи утюга в нужном месте на изнаночной стороне ткани, а с лицевой — нашила пуговицы. Сложила наволочку лицевыми сторонами и стачала боковые срезы. Ткань в уголках срезала наискосок. Вывернула наволочку, выправила уголки и надела на подушку. Нижний срез, подвернув прибавки внутрь, зашила потайными стежками нитками в тон ткани.



Валентина АНТОНОВА, г. Минск.
Фото автора

Книжка из фанеры

Хотите, чтобы ваш ребенок рос не только здоровым, но и смышленным? Сделайте для него развивающую книжку-малышку!

Книжный лист

Вырезаем из фанеры листы будущей книги, зашкуриваем наждачной бумагой. Просверливаем в каждом по 4 отверстия для 4-х колец-креплений из толстой медной проволоки.

Исписали все странички

С помощью куска поролона **разукрашиваем** листы из фанеры чернилами или тушью 2-х цветов. Когда они высохнут, покрываем их лаком (не на водной основе!). Пишем на тетрадном листе текст для книги. Затем кладем этот лист на высохшую страницу и ручкой переводим текст. Оставшиеся на поверхности фанеры отпечатки буквы обводим, используя для этого контур по стеклу или дереву. Наконечник у тюбика должен быть тонкий. Когда контур высохнет, снова покрываем все лаком. На страницах можно сделать иллюстрации.

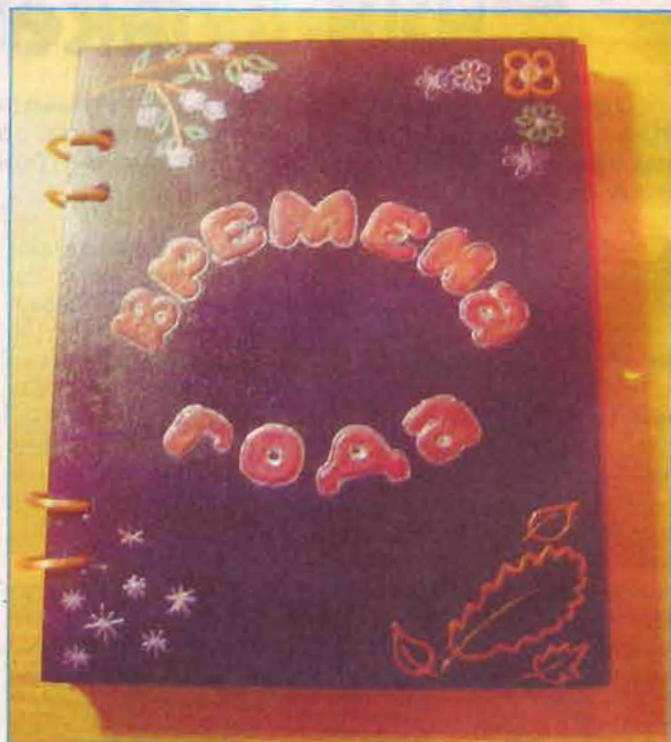

Как книгу назовешь...

Из картона вырезаем буквы, покрываем их слоем клея, предварительно смешанного с любым красителем. После высыхания наносим строительный клей ПВА (но краситель не добавляем!), чтобы буквы стали объемными. Можно выполнить их из цветного картона, затем покрыть клеем. Получившаяся надпись будет словно под стеклом.

Приклеиваем название книги на обложку и покрываем лаком. Собираем листы вместе. Надеваем на кольца-крепления. Интересная книжка-малышка готова!

Нина ХОВАЕВА, г. Тюмень.

Фото автора

Сенсорный кубик

Эта интересная самоделка помогает развивать мелкую моторику рук ребенка и закрепляет понятие цвета, формы, величины.

Обшиваем коробку из-под маленького телевизора (электрического чайника) разноцветной тканью. Получившийся кубик оформляем по временам года. На зеленый фон одной стороны приклеиваем солнце, деревья — получилось лето. На другой стороне изображаем осень и т.д. Все фигурки закрепляем на разных застежках: «молниях», кнопках, липучках или пуговицах.

Надежда БУЧКУРАШВИЛИ,
г. Жевинномыск, Ставропольский край

Кто подскажет?

Много раз на страницах «ДС» читала о декупаже салфетками. Однако слышала, что существует еще и открыточный декупаж, который тоже очень хотелось бы освоить. Может быть, кто-нибудь из читателей поможет мне в этом?

СТОЛЯРЕНКО Нина Викторовна,
д. Красный берег Гомельской обл.

Слышала, что есть приспособление (не знаю, как оно называется), которое можно прикрепить к столу, а к нему — пальцы с вышивкой, чтобы освободить руки для работы. Если можно, пришлите схему такого приспособления.

ГОЛОВА Тамара Николаевна,
397482 Воронежская обл., р.п. Таловая,
ул. Пирогова, д. 5, кв. 15

Туника на весну

Вот и наступила весна. Любая модница, скинув тяжелое пальто, захочет блеснуть новым нарядом. Ажурная туника как раз для этого подойдет.

В зависимости от размера **понадобится** 500-600 г шерстяной пряжи.

СПИНКА. Набираем количество петель, кратное $12 \times 2 + 9 + 2$ кромочные. Вязка одно-сторонняя. Вывязываем спинку длиной 82 см (длина может быть любой). **ПЕРЕД** вяжем как спинку, но примерно через 74 см от начала вязания для выреза горловины закрываем средние 10 п., работу заканчиваем по отдельности. При этом для скругления выреза горловины в каждом 2-м ряду закрываем 2 раза по 3 п., 1 раз 2 п. и 3 раза по 1 п. Через 10 см закрываем оставшиеся для каждого плеча петли и соединяем перед со спинкой. Оставляем сверху к низу изделия около 16 см для пройма и для разрезов. Сшиваем боковые стороны. Все края готового изделия обвязываем крючком. Плетем из ниток 2 косички по 30 см и шнуруем нижние боковые края изделия. На концах косичек делаем кисточки.

Порядок работы

1-й ряд: 4 лиц., 2 п. вместе лиц., затем повторяем: *1 накид, 1 лиц., 1 накид, 2 п. вместе лиц. скрещ., 7 лиц., 2 п. вместе лиц.* в конце 1 накид, 3 лиц.

2-й ряд и все четные — изн.

3-й ряд: 3 лиц., 2 п. вместе лиц., затем повторяем: *1 накид, 1 лиц., 1 накид, 2 п. вместе лиц. скрещ., 1 накид, 2 п. вместе лиц. скрещ., 5 лиц., 2 п. вместе лиц.* в конце — 1 накид, 1 лиц., 1 накид, 2 п. вместе лиц. скрещ., 1 лиц.

5-й ряд: 2 лиц., 2 п. вместе лиц., затем повторяем: *1 накид, 1 лиц., 1 накид, 2 п. вместе лиц. скрещ., 1 накид, 2 п. вместе лиц. скрещ., 1 накид, 2 п. вместе лиц. скрещ., 3 лиц., 2 п. вместе лиц.* в конце — 1 накид, 1 лиц., 1 накид, 2 п. вместе лиц. скрещ., 2 лиц.

7-й ряд: 1 лиц., 2 п. вместе лиц., затем повторяем: *1 накид, 1 лиц., 1 накид, 2 п. вместе лиц. скрещ., 1 накид, 2 п. вместе лиц. скрещ., 1 накид, 2 п. вместе лиц. скрещ., 1 накид, 2 п. вместе лиц. скрещ., 1 лиц., 2 п. вместе лиц.* в конце — 1 накид, 1 лиц., 1 накид, 2 п. вместе лиц. скрещ., 1 накид, 2 п. вместе лиц. скрещ., 1 лиц.

9-й ряд: 2 п. вместе лиц., затем повторяем: *1 накид, 1 лиц., 1 накид, 2 п. вместе лиц. скрещ., 1 накид, 2 п. вместе лиц. скрещ., 1 накид, 2 п. вместе лиц. скрещ., 1 накид, 3 п. вместе перекидывая*, в конце — 1 накид, 1 лиц., 1 накид, 2 п. вместе лиц. скрещ., 1 накид, 2 п. вместе лиц. скрещ., 2 лиц.

11-й ряд: 1 лиц., 1 накид, затем повторяем: *2 п. вместе лиц. скрещ., 7 лиц., 2 п. вместе лиц., 1 накид, 1

лиц., 1 накид*, в конце — 2 п. вместе лиц. скрещ., 6 лиц.

13-й ряд: 1 накид, 2 п. вместе лиц. скрещ., 1 накид, затем повторяем: *2 п. вместе лиц. скрещ., 5 лиц., 2 п. вместе лиц., 1 накид, 1 лиц., 1 накид, 2 п. вместе лиц. скрещ., 1 накид*, в конце — 2 п. вместе лиц. скрещ., 5 лиц.

15-й ряд: 1 лиц., 1 накид, 2 п. вместе лиц. скрещ., 1 накид, затем повторяем: *2 п. вместе лиц. скрещ., 3 лиц., 2 п. вместе лиц., 1 накид, 1 лиц., 1 накид, 2 п. вместе лиц. скрещ., 1 накид, 2 п. вместе лиц. скрещ., 1 накид*, в конце 2 п. вместе лиц. скрещ., 4 лиц.

17-й ряд: 1 накид, 2 п. вместе лиц. скрещ., 1 накид, 2 п. вместе лиц. скрещ., 1 накид, затем повторяем: *2 п. вместе лиц. скрещ., 1 лиц., 2 п. вместе лиц., 1 накид, 1 лиц., 1 накид, 2 п. вместе лиц. скрещ., 1 накид, 2 п. вместе лиц. скрещ., 1 накид, 2 п. вместе лиц. скрещ., 1 накид*, в конце — 2 п. вместе лиц. скрещ., 3 лиц.

19-й ряд: 1 лиц., 1 накид, 2 п. вместе лиц. скрещ., 1 накид, 2 п. вместе лиц. скрещ., 1 накид, затем повторяем: *3 п. вместе перекидывая, 1 накид, 1 лиц., 1 накид, 2 п. вместе лиц. скрещ., 1 накид, 2 п. вместе лиц. скрещ., 1 накид, 2 п. вместе лиц. скрещ., 1 накид*, в конце — 2 п. вместе лиц. скрещ., 2 лиц.

С 21-го ряда рисунок повторяем с 1-го ряда.

Жанна КИСЕЛЕВА,
г. Чечерск Гомельской обл.
Фото Александра ЛИТИНА



Пасхальная вышивка

Уважаемые рукодельницы, предлагаем вашему вниманию вышивку к Пасхе. Пусть она напоминает вам об этом светлом и радостном празднике.

Спасибо за присланную схему Валентине АНТОНОВОЙ из Минска.

DMC	Метраж	612 тускло-коричневый средн. 364 см
840 бежево-коричневый средн. 345 см	444 лимонный оч. темн. 631 см	351 кораллово-красный 233 см
349 кораллово-красный темн. 71 см	445 лимонный св. 893 см	543 бежево-коричневый экстрасв. 885 см
307 лимонный 1028 см		
905 зеленый попугаевый темн. 70 см		

318 стальной св. 318 см	906 зеленый попугаевый средн. 75 см
734 оливково-зеленый св. 257 см	907 зеленый попугаевый св. 173 см
738 рыжевато-коричневый оч. св. 243 см	350 кораллово-красный средн. 430 см
353 персиковый 34 см	415 жемчужно-серый 508 см
996 ярко-синий 30 см	

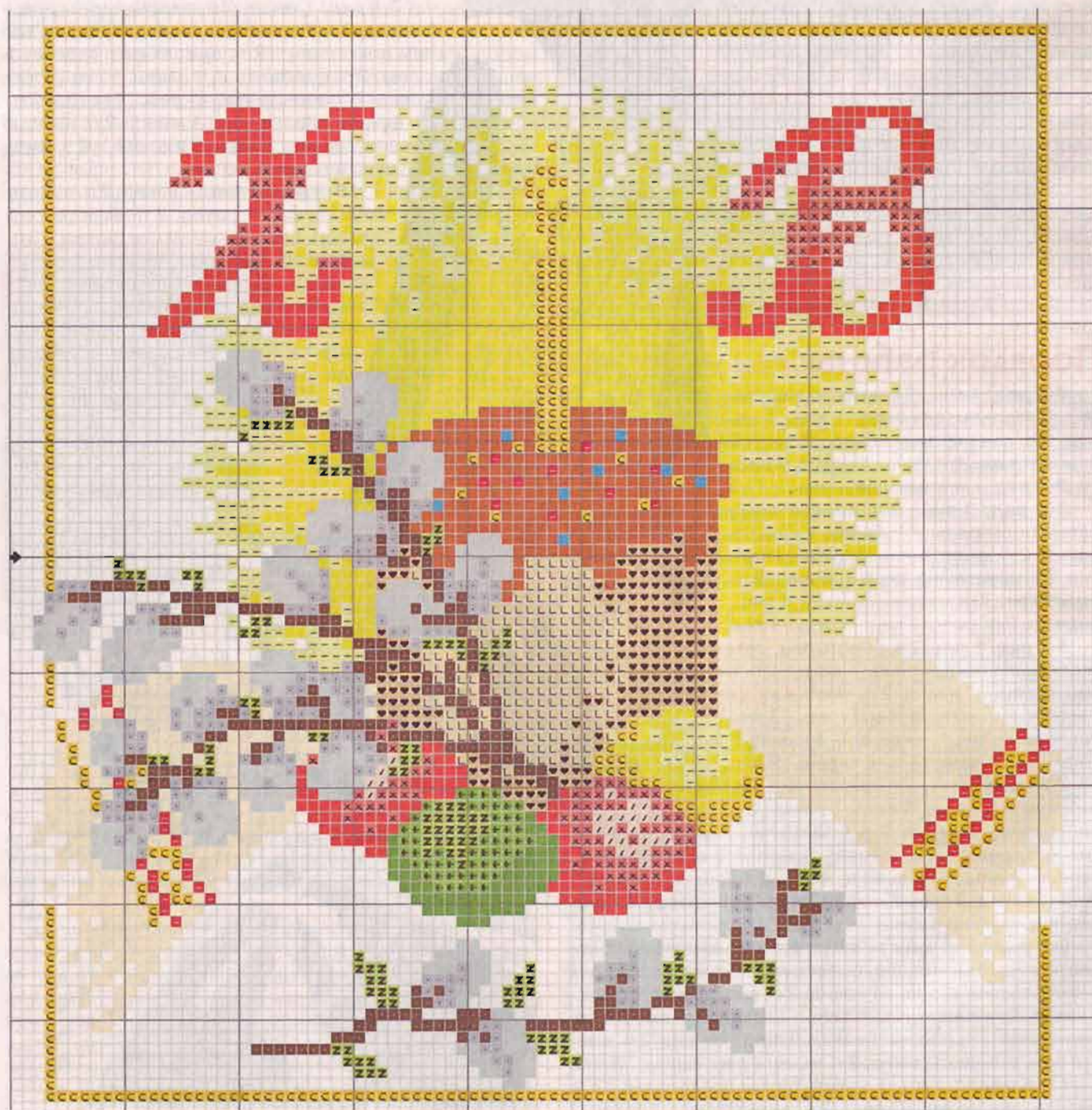

«ОДИНОКИЙ ВОЛК»

Сегодня мы публикуем второй фрагмент вышивки



«ТОЛОКА. ДЕЛАЕМ САМИ» № 6 (219)

Выходит 2 раза в месяц
Издается с марта 1996 г.

Шеф-редактор Татьяна САНЧУК

Редактор Елена НЕКРАШЕВИЧ

Тел. (8-10-375-222)31-03-65

Учредитель и издатель —

ООО «Издательский дом «Толока».

Свидетельство о регистрации
ПИ № 77-11635 выдано Мини-
стерством РФ по делам печати,
телерадиовещания и средств массовых
коммуникаций 21.01.2002 г.

ИНДЕКСЫ: 12660 «Почта России»,
63246 «Пресса России», «Роспечать»,
13246 в Казахстане

АДРЕС РЕДАКЦИИ:

214000 г. Смоленск, ул. Тенишевой, д. 4А

Тел. (8-4812) 64-75-65, т/факс 64-75-47

E-mail: sekretar@smolensk.toloka.com

Отдел распространения тел. 61-19-80

Тел. рекламной службы:

8-910-727-64-46;

в Смоленске (8-4812) 64-75-64;

(+375-17) 289-15-01, 289-14-49

ДЛЯ ПИСЕМ:

214000 г. Смоленск, главпочтамт, а/я 488

E-mail: ds@toloka.com

Отделы распространения в Казахстане

Агентство печати «КазПресс»:

Департамент продаж 8 (3272) 502164,

отдел подписки 8 (3272) 502260

rodписка@aif.kz;

факс 8(3272) 736770

ТОО «Бурда Алатау Пресс»

8(3272) 79-95-78, 79-64-91

E-mail: alex@burda-press.kz

Цена свободная

Подписан в печать 12.03.2010 г.

Время подписания в печать 18.00

Заказ № 100473

Тираж 105300 экз.

Отпечатан в ООО «Первый

полиграфический комбинат»,

143405 Московская обл.,

Красногорский р-н, п/о «Красногорск-5»,

Ильинское шоссе, 4-й км.

Номер набран и сверстан

в компьютерном центре «Толока»

Редакция имеет право опубликовать
любые присланные в свой адрес произ-
ведения, обращения читателей, письма,
иллюстрационные материалы.

Факт пересылки означает согласие их
автора на использование присланных ма-
териалов в любой форме и любым спосо-
бом в изданиях ИД «Толока» на террито-
рии стран СНГ, Литвы, Латвии.

Рукописи не рецензируются и не возвра-
щаются.

☞ — на правах рекламы

Редакция не несет ответственности
за содержание рекламных объявлений
и имеет право отказаться от публикации
рекламы.

Авторы опубликованных материалов
несут ответственность за точность при-
веденных фактов.

**В связи с вводом в действие Налогово-
го, Трудового кодекса гонорар и призы
вы сможете получить только при указа-
нии номера страхового свидетельства
по пенсионному фонду, даты рождения,
паспортных данных, адреса прописки.**



Следующий номер
выйдет 6 апреля

Резные храмы

Александр Иванович ГАПЕЕНКО из г. Че-
черска в свое время закончил Гомельский
дорожно-строительный техникум. Сейчас ра-
ботает в жилищно-коммунальном УП «Чечер-
ское», а все свободное время проводит за де-
ревообрабатывающим станком.



— **Александр Иванович, отку-
да такая любовь к дереву и по-
чему именно резьба?**

— Можно сказать, все благодаря
гороскопу. По знаку Зодиака я Рак.
Прочел однажды, что Раки ленивые
по своей натуре. Обидно стало. Вот и
решил себе доказать, что это не так! К
тому же я из тех людей, которым важно
видеть итог своей работы. Все навы-
ки и техника резьбы по дереву пришли
как-то сами собой. Много подсказок
нашел в книгах и журналах по резьбе.

— **С чего начинаете работу?**

— Зимой заготавливаю древесину
липы. Даю ей хорошенько высохнуть. А
затем при помощи самодельных рез-
цов вырезаю макет (на это может уй-
ти несколько месяцев). Готовый ма-
кет покрываю при помощи тоненькой
кисточки лаком. Это тоже очень дол-
гая и кропотливая работа, поскольку
лак нужно распределить равномерно.

— **А как вы создаете свои ма-
кеты?**

— По чертежам. Одни нахожу сам,
другие помогают отыскать друзья.
Здорово выручают книги по архитек-
туре и строительству, а также фото-
графии. Я даже создал базу городов
Беларуси, где есть архитектура куль-
товых зданий: церкви, соборы, косте-
лы. В некоторых городах
я был лично, фотографировал здание по пе-
риметру. А потом, опи-
раясь на фотографии,
что-то дорабатывал.

— **И какая архи-
тектурная постройка бы-
ла первой?**

— Макет Чечерской
ратуши по чертежу 1951 года. Затем
появились макеты, отображающие
строения Чечерского храма Преобра-
жения Господня, Гомельского Свято-
Петропавловского собора и католи-
ческого костела. Несколько лет назад
начал работу над мини-дворцом Ру-
мянцева. На сегодняшний день успел
сделать пока только левый флигель.

— **Какой макет будет следую-
щим?**

— Трудно сказать. На резьбу сей-



час абсолютно нет времени. Занима-
юсь домом. Вот смастерил в спальню
шкаф-купе. Сделал эскиз, высчитал
размеры. Разбил шкаф на 5 секций,
сделав расстояние между полочками
с учетом их предназначения: для верх-
ней одежды ниша побольше, для руба-
шек — поменьше. Полочки для белья
закрепил на полозьях, которые позво-
ляют их выдвигать полностью. Осно-
ва шкафа — листы ДСП, скрепленные
между собой уголочками и закреплен-
ные на брусок 5х5. Единственное, что
изготовил не сам, — это дверь-купе
(сделал под заказ), хотя, если найти
нужные элементы для установки, сде-
лать такую дверь тоже очень просто.



Мария КИСЕЛЕВА, г. Могилев.
Фото автора

Светильник «Четыре стихии»

Вытинанка — традиционный для Беларуси вид искусства, основанный на вырезании ножницами узоров из сложенной несколько раз бумаги. Когда-то ведущими мотивами вытинанки были геометрический и растительный орнаменты. Сегодня же это искусство позволяет мастерам воплотить любые фантазии и прожить удивительный миг — от сложенного белого листика до его раскрытия.

Например, я использовала вытинанку при оформлении **магического светильника**. Поскольку много лет увлекаюсь культурой древнего Египта, не случайно выбрала для него форму **пирамиды** — она способствует концентрации положительной энергии. А в сочетании с вытинанкой этот эффект даже усиливается. На каждой из четырех сторон пирамиды располагаются орнаменты, символизирующие **стихии**: «Землю», «Воду», «Воздух» и «Огонь». Каждой соответствуют свои геометрические знаки и определенный орнамент: четырехугольник относится к «Земле», треугольник — к «Воду», круг — небесный знак, относящийся к «Воздуху».

Изготовление и сборка

Сначала вырезала четыре одинаковых стекла в форме **равносторонних треугольников**. Выпилила

из ДСП **квадрат** чуть большего размера, чем основание пирамиды. Проточила в нем по периметру продольные **пазы**, соответствующие ширине сторон треугольников (рис. 1). Оклеила квадрат самоклеякой белого цвета, в центре просверлила **отверстие** и вмонтировала лампу с проводом, вилкой и выключателем.

Вытинанки вырезала из тонкой бумаги, предварительно покрашенной тушью (гуашь тоже подойдет). Подготовила четыре треугольника по величине стеклянных. С обратной стороны нарисовала узор. **Орнамент** на всех четырех сторонах должен быть схожим, иначе не будет гармонии. Для этого можно составить одну **схему** (рис. 2), но вырезать в ней разные узоры, сложив бумагу по осям симметрии. Чтобы листы были ровными, готовые вытинанки проутюжила с обратной стороны.

При сборке светильника установила стекла в пазы и

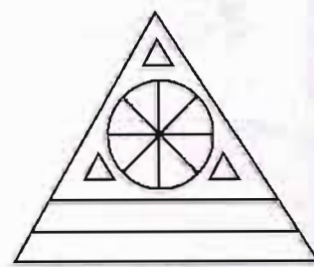
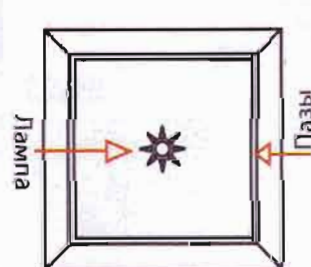
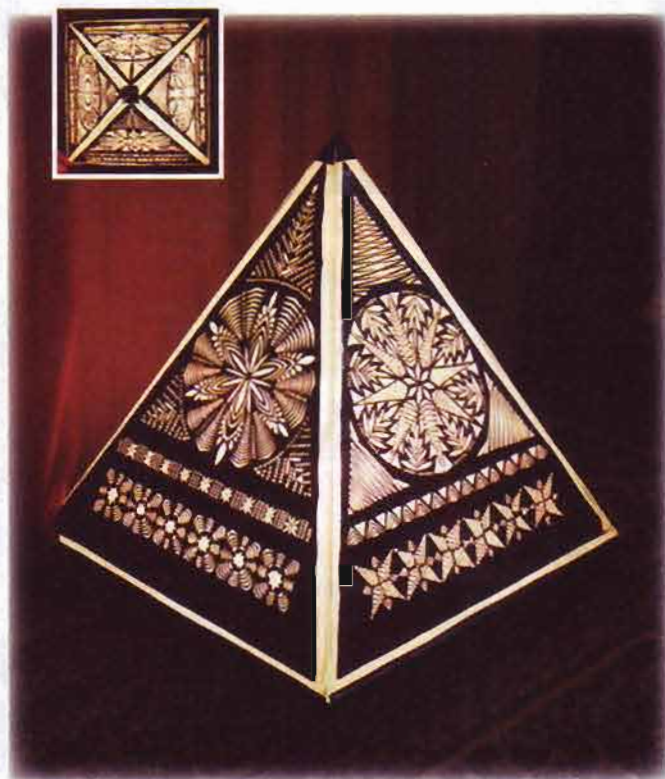

склеила их прозрачным **герметиком**. На каждую сторону пирамиды приклеила соответствующую вытинанку.

Магический светильник готов! Он принесет в ваш дом не только уют, но и спокойствие.

Юлия ВЕРЕМЕЙ, г. Молодечно Минской обл.
Фото Алексея КУЛЬМАНОВА

В следующем выпуске:

- Для вас, дачники, сельчане! **Вместо лопаты — шнек**
- АвтоМотоВело — идеям нет предела! **Съемник для шарового пальца**
- Хозяину. **Душ для дачного домика**
- Творческая мастерская. **Макаронные фантазии**
- Внимание! Новые конкурсы! **«Юные фантазеры» и «Древо славы»**

Сегодня также вышли:

«Копилка семейных советов», «Народный доктор», «Цветок», «Календарь-справочник садовода и огородника», «Волшебный», «Счастливая мама», спецвыпуск «Домашних цветов» «Фикус. Мир гигантов и карликов», спецвыпуск «Народного доктора» «Если болят суставы», спецвыпуск «Делаем сами» «Нарядное окошко», выпуск «Комнатного цветника» «Эксклюзивный лунный календарь цветовода на 2010 год»

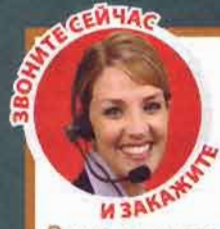

ПАРОВАЯ ШВАБРА H2O УЛЬТРА

Ваша защита от инфекций, вирусов и аллергенов!

- Удаляет въевшуюся грязь, запахи, бактерии и пылевых клещей
- Легкая и удобная, никаких усилий и хим. средств
- Регулировка уровня пара
- Самая мощная в своем классе



Чистит, моет и дезинфицирует любые поверхности с помощью мощного пара!

5490 В комплекте: Семейный парогенератор-стерилизатор, 2 насадки из микрофибры, универсальная насадка для ковровых покрытий

НАДУВНОЙ ДИВАН СУПЕР СОФА

Можно использовать как диван, кровать, кресло, матрас или детскую кроватку. Подходит для небольших помещений. Диван сделан из мягкого и прочного материала. Легко чистить.



ПОДАРОК: мешок для хранения, электрический насос



ВАФЕЛЬНИЦА «СЕРДЕЧКИ» Новинка

Вкусные хрустящие вафли в форме сердечек!

- Печет 5 вафель одновременно
- Плавная регулировка температуры
- Антипригарное покрытие
- Элегантный дизайн



Производство: Германия

УДОБНО ХРАНИТЬ В ВЕРТИКАЛЬНОМ ПОЛОЖЕНИИ



1490

Новинка МАССАЖЕР RELAX & TONE

СТРОЙНЫЙ, МОДЕЛИРУЮЩИЙ И РАССЛАБЛЯЮЩИЙ! Тренировка всего тела без усилий.

- Моделирует и воздействует на все участки вашего тела: брюшной пресс, ягодицы, бедра, ноги и руки
- Облегчает боли в спине и шее
- Улучшает кровообращение
- Расщепляет жир и «апельсиновую корку»

Максимум эффекта без усилий!

В комплекте 3 насадки:
- для массажа шеи, спины и ступней
- сжигает жир
- для общего массажа и стройности

ПОДАРОК: Шлифовальная насадка для ороговевшей кожи ног и мозолей. **Всего 10 минут ежедневно для потрясающих результатов!**



2490

Xum МЭДЖИК МАССАЖ

Боли в спине? Усталость? Профессиональный массаж в любой удобный момент!

5 мощных моторчиков и 2 режима массажа избавят вашу спину и поясницу от напряжения. Функция подогрева спины. Пульт управления и адаптер для машины. Можно использовать дома на работе и в машине.



ДОМА

В МАШИНЕ

1990

AB ROCKET МАССАЖ ВО ВРЕМЯ ТРЕНИРОВКИ!

- Красивый пресс
- Тонкая талия
- Стройная фигура



Когда вы начали пользоваться AB Rocket, вы поняли, что раньше вы все делали неправильно. С AB Rocket вы почувствовали более интенсивные нагрузки в области пресса. Ириня, Волгоград

ВСЕГО 5 МИНУТ В ДЕНЬ, вы похудеете на 5 см за 2 недели – ДОКАЗАНО!

ЧЕМ ОТЛИЧАЕТСЯ АБ РОКЕТ ОТ ДРУГИХ ТРЕНАЖЕРОВ?

Этот революционный тренажер разработывает нижние, верхние и боковые мышцы пресса, вращающиеся подушки на спинке удобно поддерживают спину и шею и обеспечивают расслабляющий массаж во время тренировки! Ваши обычные упражнения станут с тренажером AB Rocket простыми, приятными и эффективными!

3990 Тренажер AB Rocket: уменьшит напряжение шеи и удвоит работу пресса!

В комплекте:
- Тренажер AB Rocket
- Цилиндры для 3 уровней напряжения
- Подарок: план низкокалорийной диеты

ЭЛЕКТРОСКОВОРОДА ХОТ-ПЕН

Вкусные и полезные блюда без добавления масла!



Самая лучшая многофункциональная сковородка! Она печет, жарит, готовит барбекю, рыбу, птицу, соус, пиццу! Равномерная циркуляция тепла и отличное прожаривание пищи. Идеален для студентов, на даче и в общежитии.

- Антипригарное покрытие
- Несколько блюд одновременно
- Легко моется тряпкой

42x42 см **2490** В комплекте: Термозащитная крышка и термостат

Xum ОБРУЧ ХУП ТОНКАЯ ТАЛИЯ, СТРОЙНАЯ ФИГУРА!

- Сжигает подкожный жир, улучшает состояние кожи в области талии, живота и бедер.
- Нормализует работу кишечника.
- Развивает мышцы рук, плеч, спины и ног.

- Придает Вам гибкость, чувство ритма, грацию.
- Укрепляет вестибулярный аппарат.

ВНУТРИ ОБРУЧА 35 МАССАЖНЫХ ШАРИКОВ. **1290**



Акция ВИБРАТОН ИЗЯЩНАЯ ФИГУРА!

Максимальные результаты без особых усилий!

- Идеально для самых проблемных областей тела
- бедер, талии, ягодиц, ног.
- 5 уровней нагрузки;
- Расслабляющий массаж;
- Очень эффективен в использовании.

СПЕЦИАЛЬНАЯ АКЦИЯ
Купи ВИБРАТОН и получи ПОДАРОК МАГНИТНЫЙ НАКОЛЕННИК, снимающий боль и воспаление



2490



Эффективная вибротехнология

Избавьтесь от лишнего веса

Уникальная новая система

ЗВОНИТЕ ПРЯМО СЕЙЧАС! (495) 221 17 82

Заказ по СМС: 8 926 246 83 06 укажите имя, товар и код ДС

Наш адрес в интернете: www.top-shop.ru

ООО «Студио Модерна», ул. Кантемировская 58, Москва, 115477

Гарантия возврата денег в течение 14 дней (при неиспользованной упаковке). Почтовый перевод оплачивается отдельно. Товар сертифицирован.

Реклама ОРН 103779841784